

GE71

Central de engrase para ACEITE Sistemas de línea simple

132.200.000



Aplicación

Como central de funcionamiento intermitente para la alimentación de dosificadores volumétricos en instalaciones de línea simple.

Funcionamiento

El accionamiento puede ser:

- Sin mando: programación desde automatismo externo
- Con mando: mediante dispositivo integrado (sólo dep.3L)

En centrales con presostato, el tiempo de marcha de la bomba es señal del presostato +10 segundos.

Desde el aparato integrado de mando y vigilancia se verifica la correcta marcha de los ciclos de presión y descompresión.

Dependiendo del sistema de mando, pueden ir equipadas con diversos accesorios para la vigilancia y el control de su funcionamiento:

- Pulsador manual (engrases intermedios)
- Nivel eléctrico (control de nivel mínimo en el depósito)
- Manómetro (control visual del ciclo de presión)
- Luz verde (bajo tensión/ motor funcionando)
- Luz roja (alarma o fallo en el sistema)

Características técnicas

Depósito..... 2-3 litros en plástico
Grado de protección IP54

Bomba de engranes

Lubricante Aceite mineral o sintético
Viscosidad 30 ÷ 1500 cSt
Caudal 0,1-0,2 l/min
Presión de trabajo..... 30 bar
Temperatura de trabajo..... +10°C ÷ +40°C

Motor

Voltaje.....	115V~	230V~	24Vdc
Frecuencia	50/60Hz	50/60Hz	
Potencia (50Hz).....	115W	115W	55W
Consumo (50Hz).....	0,8A	0,5A	2,5A
rpm (50Hz).....	2800	2800	2800

Modo de servicio.....S3 20%*
Tiempo máximo de marcha.....5 min
Máximo ciclos/hora.....20

*Relación entre el tiempo de marcha y el de parada: a 1 minuto de marcha le corresponden 5 minutos de parada

Presostato

Sin presión Abierto
Tensión de ruptura 42V
Corriente de conexión 2,5A
Carga contacto máximo 30VA
Presión de conexión 14 bar

Interruptor de nivel eléctrico

Tipo de contacto Reed
Tensión 10 ÷ 230V
Conexión..... max. 0,5A
Potencia ruptura.max. 20W
Función Ver esquema

Esquema hidráulico

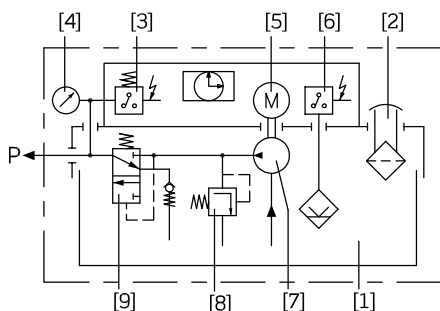

- | | |
|---------------------------|----------------------------|
| 1-Depósito | 6-Interruptor de nivel |
| 2-Tapón-filtro de llenado | 7-Bomba de engranes |
| 3-Presostato | 8-Válv. limitadora presión |
| 4-Manómetro | 9-Válvula descompresión |
| 5-Motor eléctrico | P = Salida de presión |

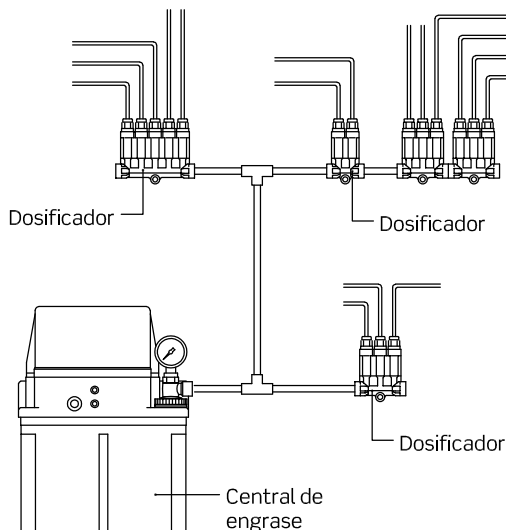

Esquema representado con depósito **sin** aceite



Central de engrase para ACEITE
Sistema de línea simple

GE71/A
2L Plástico
132.210.000

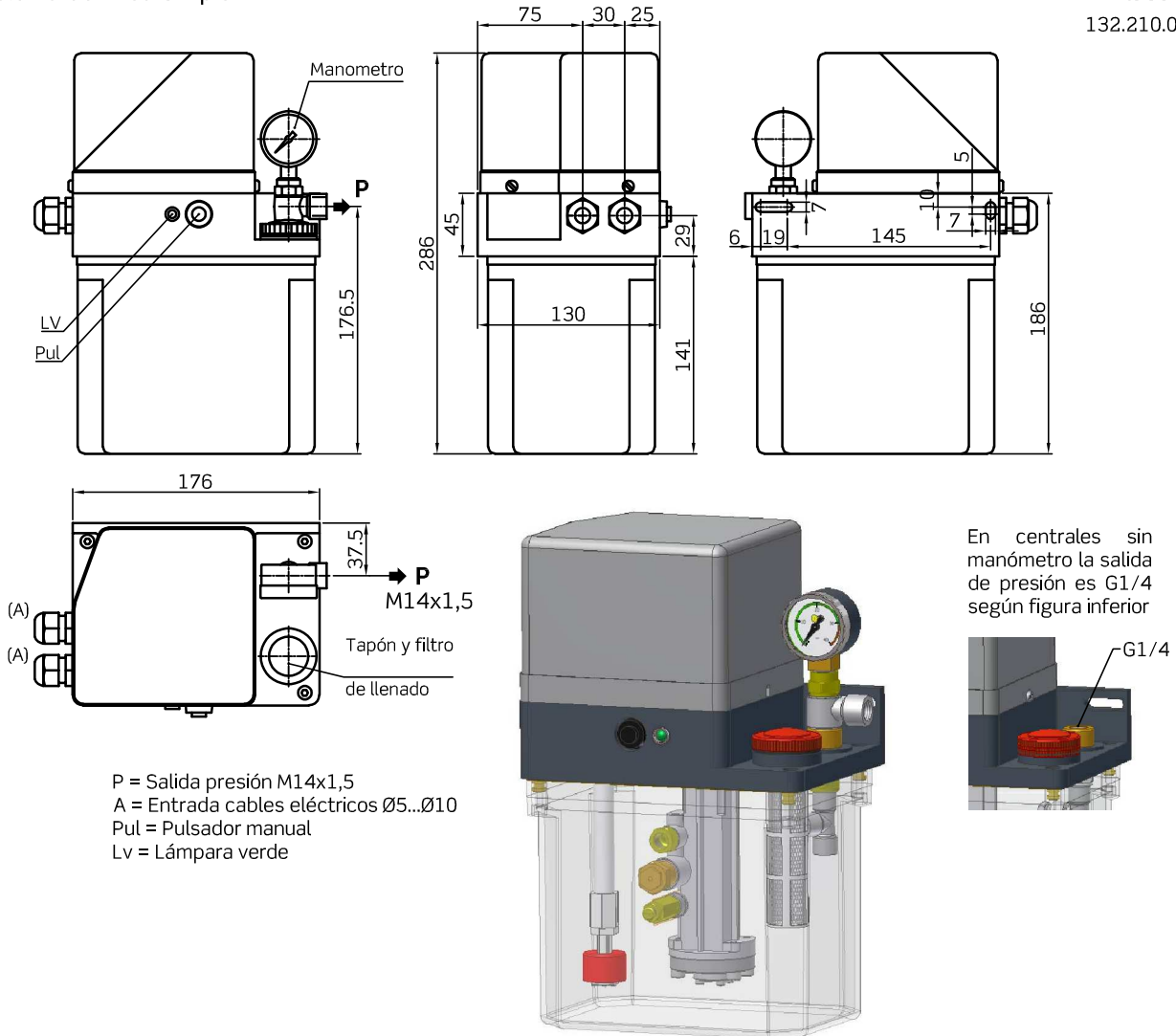

P = Salida presión M14x1,5
A = Entrada cables eléctricos Ø5...Ø10
Pul = Pulsador manual
Lv = Lámpara verde

En centrales sin manómetro la salida de presión es G1/4 según figura inferior

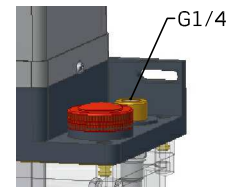

GE71 / X - 1 / X X X X

Capacidad	X	Sistema de mando	X	X	Voltaje	X	Sistema de vigilancia					X	Caudal bomba
2 litros	A	Sin	0	0	24Vdc	1	Pul	Niv	Man	Pres	LV	1	0,1 l/min
			1	1	115Vac	2	✓	✓			✓		
			2	2	230Vac	3	✓	✓	✓		✓		
						4	✓	✓	✓	✓	✓		

Pul = Pulsador manual
Niv = Interruptor de nivel
Man = Manómetro
Pres = Presostato
Lv = Lámpara verde

La lámpara verde sólo se enciende durante el tiempo de marcha del motor

Central de engrase para ACEITE
Sistema de línea simple

GE71/B
3L Plástico
132.220.000

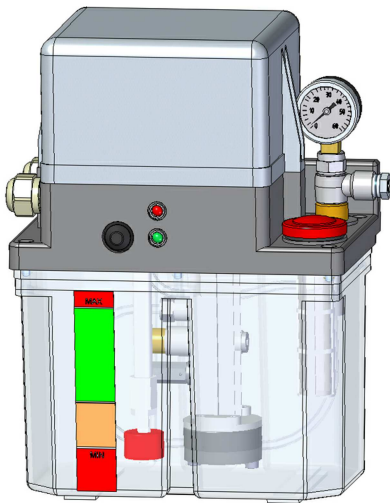

GE71/B-1

Toma de presión para tubo Ø8 según DIN 2367

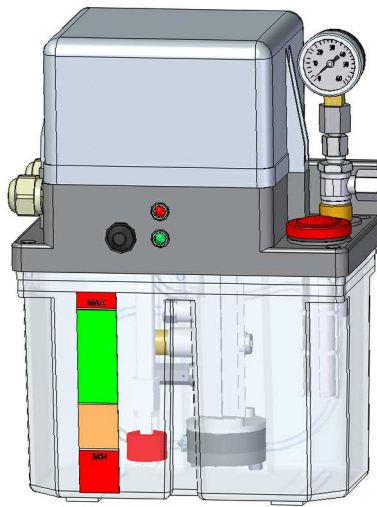
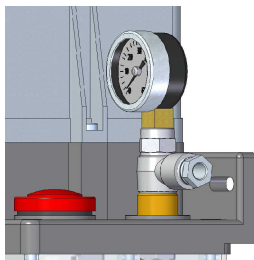

GE71/B-2

Toma de presión mediante racor orientable para tubo Ø8L según DIN 2353

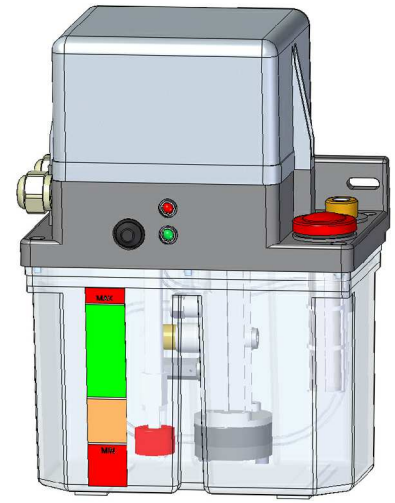
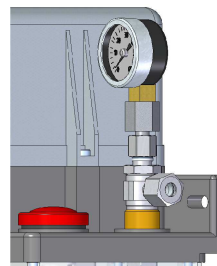

GE71/B-3

Toma de presión mediante orificio roscado G1/4 según DIN 3852

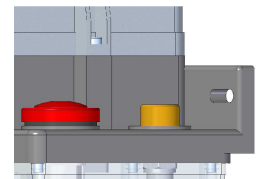

GE71 / **X** - **X** / **X X X X**

Capacidad	X	Conexión de salida aceite	X	Sistema de mando	X	X	Voltaje	Sistema de vigilancia						X	Caudal bomba		
								Pul	Niv	Man	Pres	LV	LR				
3 litros	B	Ø8 para racor y bicono DIN2367	1	Sin	0	0	24Vdc	1	✓					✓	2	0,2 l/min	
							115Vac	2	✓	✓			✓				
							230Vac	3	✓	✓	✓		✓				
		Racor orientable Ø8L DIN2353	2	Tiempo	2	0	2	24Vdc	4	✓	✓	✓	✓				✓
								115Vac	5	✓	✓	✓	✓	✓			
								230Vac	7	✓	✓	✓	✓	✓			
		Orificio G1/4 DIN3852	3	Tiempo+impulsos	7	0	2	24Vdc									
								115Vac									
								230Vac									

En centrales sin mando la lámpara verde sólo se enciende durante el tiempo de marcha del motor. En centrales con mando permanece encendida mientras la central esté bajo tensión

Pul = Pulsador manual
Niv = Interruptor de nivel
Man = Manómetro
Pres = Presostato
LV = Lámpara verde
LR = Lámpara roja

El modelo GE71/B-3 no incluye manómetro

Central de engrase para ACEITE
 Sistema de línea simple

GE71/B
3L Plástico
 132.220.000

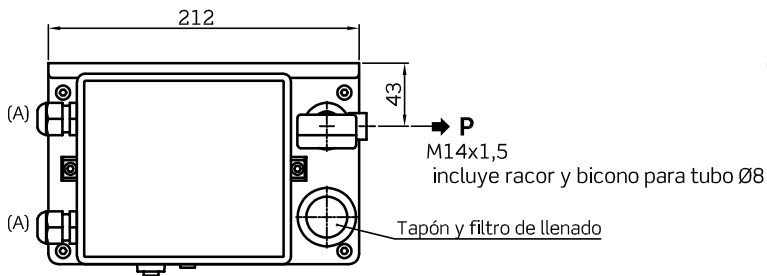
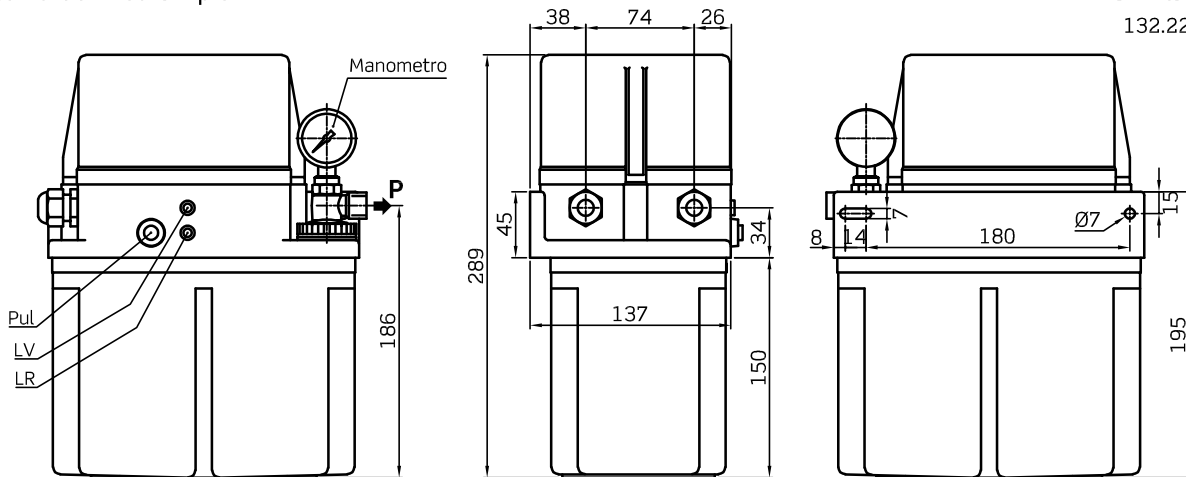

A = Entrada cables eléctricos Ø6...Ø12
 PUL = Pulsador manual
 LV = Lámpara verde
 LR = Lámpara roja

GE71/B-2

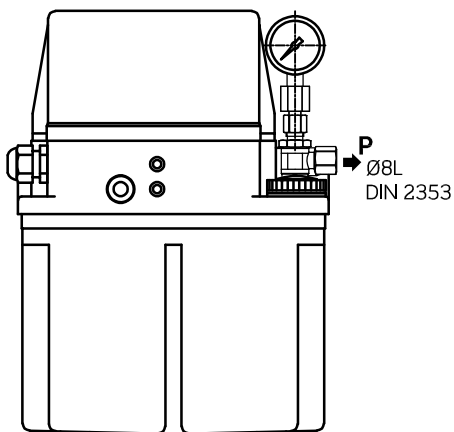

GE71/B-3

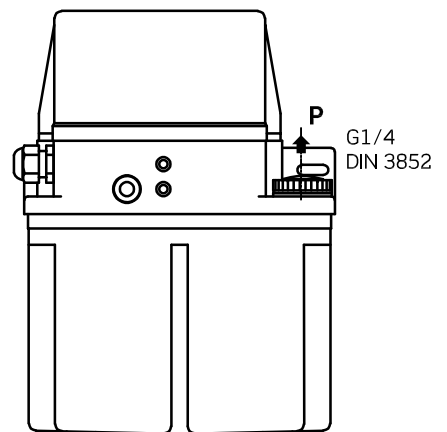

Placa de conexión para centrales sin mando

EF01/0-2

45106000

Para la conexión de las señales internas de las centrales por la parte inferior, con las fuentes de control en la parte superior.

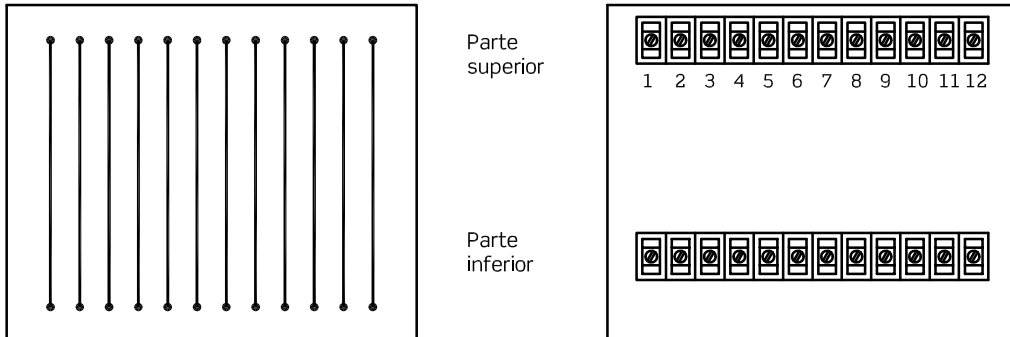

Esquemas de conexión eléctrica

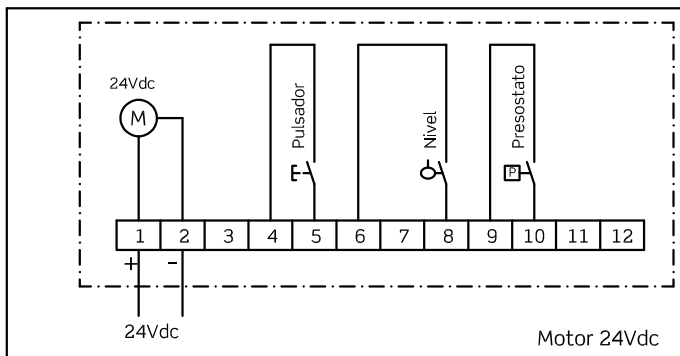
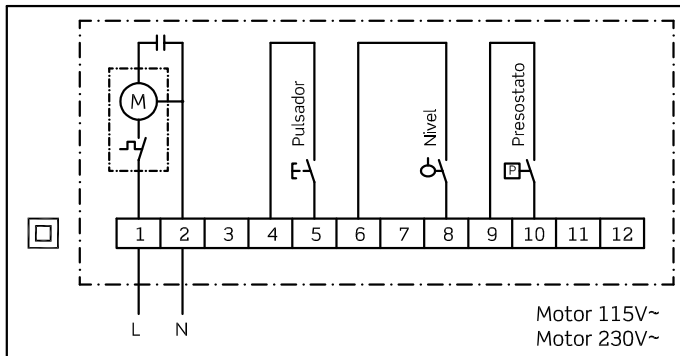

Todos los contactos de estos esquemas están indicados en posición de reposo. En el nivel eléctrico (depósito sin aceite) el contacto de nivel mínimo está activado por la boya.

- Nivel eléctrico ⇒ Depósito sin aceite
- Presostato ⇒ Circuito sin presión
- Pulsador manual ⇒ Sin accionar

Protector térmico incorporado sólo en motores monofásicos 115V~ y 230V~

Si como consecuencia de algún calentamiento anormal se produce el corte de corriente, este dispositivo es de tipo rearmable (se reactiva automáticamente tras el retorno a temperatura normal), por lo que no es preciso efectuar ninguna manipulación al motor.



ATENCIÓN!!!

Tome medidas de seguridad: desconecte el interruptor general antes de efectuar empalmes de conexión.

Aparato de Mando y Vigilancia

24Vdc ⇒ EE02/C-1-0
115V~ ⇒ EE02/C-1-1
230V~ ⇒ EE02/C-1-2

450.400.000

-TIEMPO-

- Tiempo de PAUSA programable en tiempo mediante selector
- Tiempo de MARCHA: señal del presostato +10 segundos. Depende del caudal y número de puntos de la instalación. Se ha previsto una duración máxima de 3 minutos transcurridos los cuales se activará la alarma.

Configuración del dispositivo: seleccione el valor de tiempo de pausa deseado girando el selector en dirección al número correspondiente.

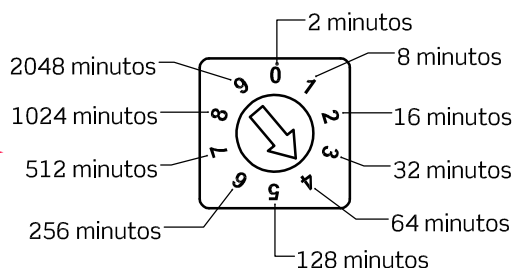
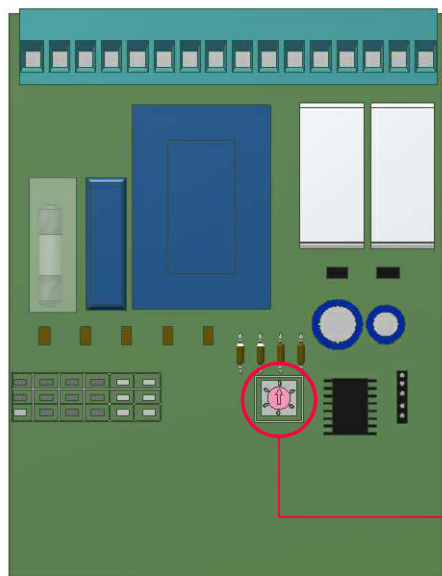

Sistema de vigilancia

Si durante el funcionamiento del dispositivo se activa la alarma, el led rojo parpadeará indicando el fallo acontecido:

Tipo de alarma	Nos indica	Para anular el fallo
Led rojo fijo	1-Nivel mínimo de aceite en el depósito 2-Fallo del interruptor de nivel	-Llenar el depósito y actuar sobre el pulsador manual -Revisar el interruptor de nivel
2 destellos de led rojo	Fallo de presión (no hay suficiente presión tras 3 minutos de marcha del motor)	-Comprobar que no haya fugas en el circuito -Comprobar estado del presostato

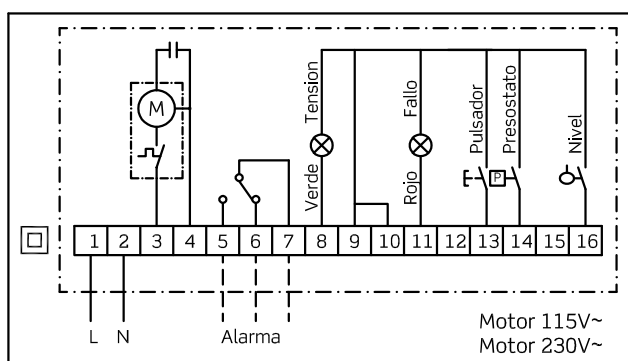

Todos los contactos de estos esquemas están indicados en posición de reposo.

En el nivel eléctrico (depósito sin aceite) el contacto de nivel mínimo está activado por la boya.

Nivel eléctrico ⇒ Depósito sin aceite

Presostato ⇒ Circuito sin presión

Pulsador manual ⇒ Sin accionar

Protector térmico incorporado sólo en motores monofásicos 115V~ y 230V~

Si como consecuencia de algún calentamiento anormal se produce el corte de corriente, este dispositivo es de tipo rearmable (se reactiva automáticamente tras el retorno a temperatura normal), por lo que no es preciso efectuar ninguna manipulación al motor.

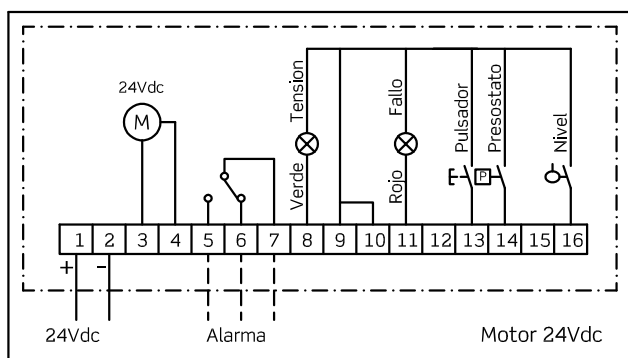

ATENCIÓN!!!

Tome medidas de seguridad: desconecte el interruptor general antes de efectuar empalmes de conexión.

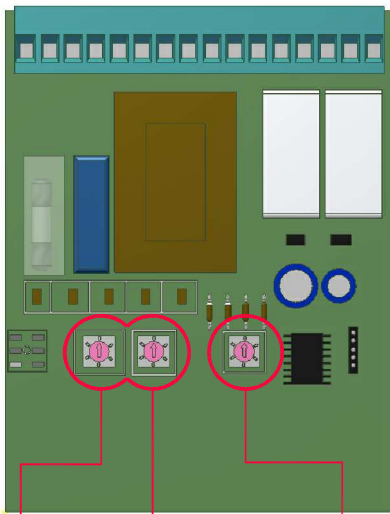

Aparato de Mando y Vigilancia

24Vdc ⇒ EE03/C-1-0
115V~ ⇒ EE03/C-1-1
230V~ ⇒ EE03/C-1-2

450.500.000

-TIEMPO ó IMPULSOS-

-Tiempo de PAUSA programable mediante selector en tiempo ó impulsos (señales eléctricas emitidas durante el ritmo de trabajo de una máquina)

-Tiempo de MARCHA: señal del presostato +10 segundos. Depende del caudal y número de puntos de la instalación.

Se ha previsto una duración máxima de 3 minutos transcurridos los cuales se activará la alarma.

Configuración del dispositivo:

-Mediante el selector S3 el modo de pausa deseado: Tiempo / Impulsos.
-El valor de pausa mediante los selectores S1 y S2 (decenas y unidades)

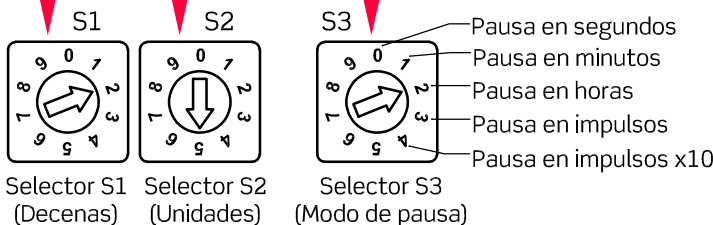

Ejemplos de aplicación:

S1	S2	S3	Un ciclo de engrase cada:
9	0	0	90 segundos
3	5	1	35 minutos
0	1	2	1 hora
8	0	3	80 impulsos
7	5	4	75 impulsos(x10)=750 impulsos

Sistema de vigilancia

Si durante el funcionamiento del dispositivo se activa la alarma, el led rojo parpadeará indicando el fallo acontecido:

Tipo de alarma	Nos indica	Para anular el fallo
Led rojo fijo	1-Nivel mínimo de aceite en el depósito 2-Fallo del interruptor de nivel	-Llenar el depósito y actuar sobre el pulsador manual -Revisar el interruptor de nivel
2 destellos led rojo	Fallo de presión (no hay suficiente tras 3 minutos de marcha del motor)	-Comprobar que no haya fugas en el circuito -Comprobar estado del presostato
3 destellos led rojo	Fallo de configuración del dispositivo	Comprobar que -El selector de modo de pausa no esté fuera de rango -Los selectores s1 y s2 no estén en "0" simultáneamente

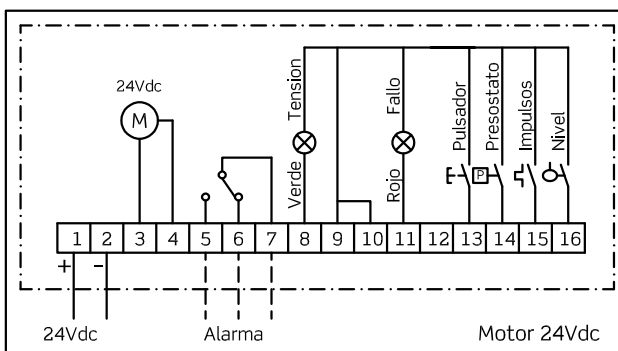
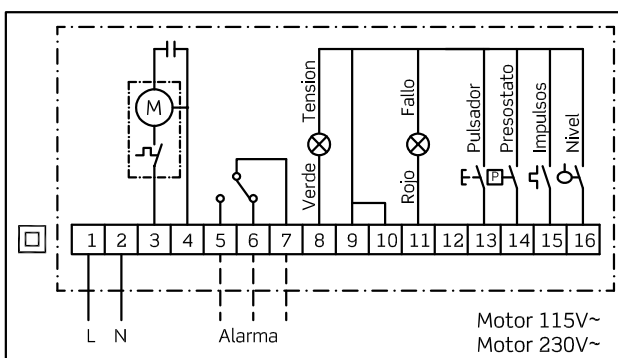

Todos los contactos de estos esquemas están indicados en posición de reposo.

En el nivel eléctrico (depósito sin aceite) el contacto de nivel mínimo está activado por la boya.

Nivel eléctrico ⇒ Depósito sin aceite

Presostato ⇒ Circuito sin presión

Pulsador manual ⇒ Sin accionar

Protector térmico incorporado sólo en motores monofásicos 115V~ y 230V~

Si como consecuencia de algún calentamiento anormal se produce el corte de corriente, este dispositivo es de tipo rearmable (se reactiva automáticamente tras el retorno a temperatura normal), por lo que no es preciso efectuar ninguna manipulación al motor.



ATENCIÓN!!!

Tome medidas de seguridad: desconecte el interruptor general antes de efectuar empalmes de conexión.